

Funktionsrückmeldeleitung
ca. 2,0 bar während des Schraubvorganges
function control line
approx. 2,0 bar during screwdriver operation

Zuluftanschluss- Schlauch-Innen- \varnothing 3
air supply - hose I.D.

Zubehör auf besondere Bestellung
optional equipment

* 345-300-31U / 345-300-31UL
345-400-31U / 345-400-31UL

** 345-500-31U / 345-500-31UL
345-700-31U / 345-700-31UL

*** 345-600-31U / 345-600-31UL

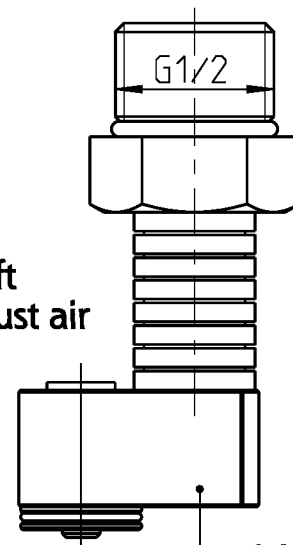

Abluft
exhaust air

Abluftanschluss 334615 C
exhaust connection 334615 C

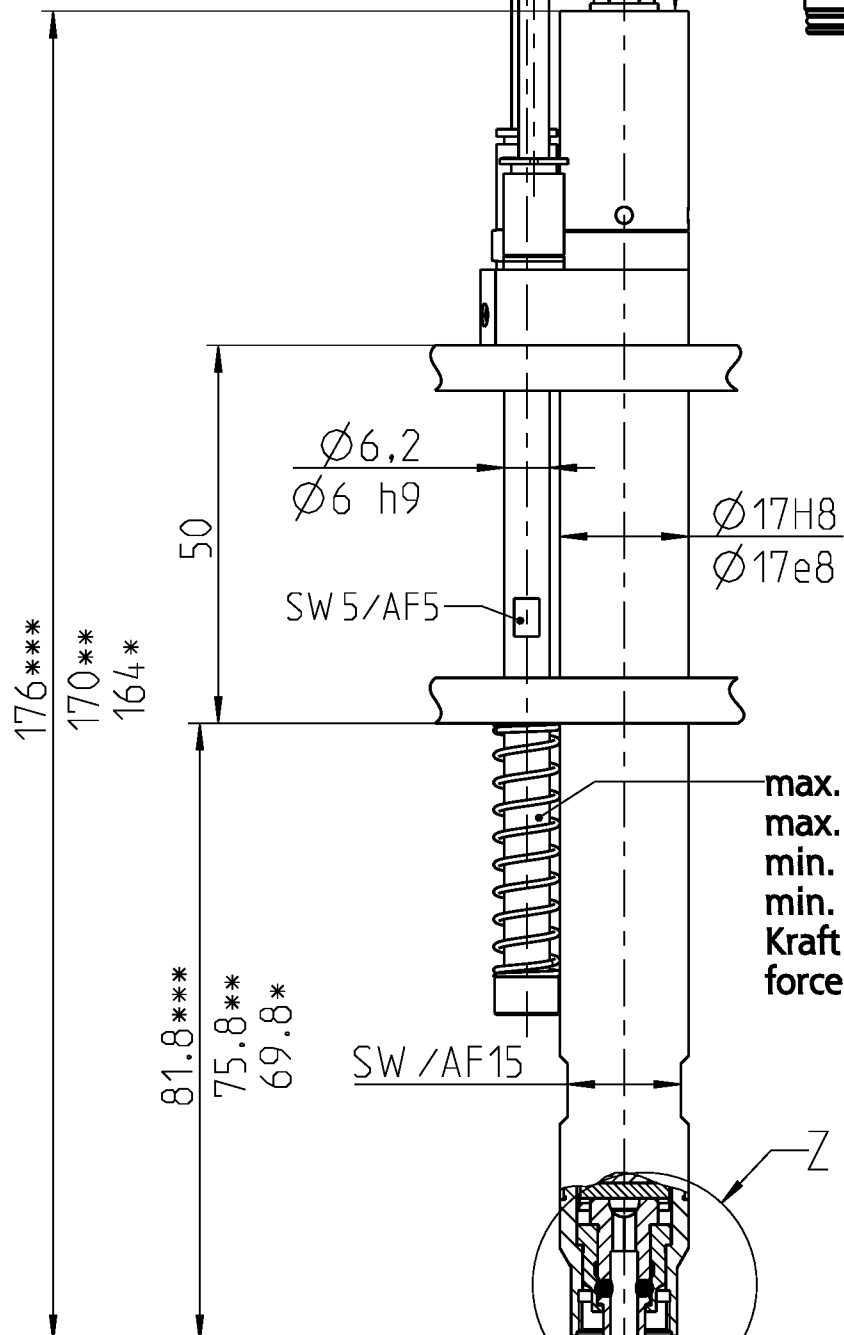

max. Längenausgleich: 15 mm
max. screwdriver stroke: 15 mm
min. Kraft für Schrauberaushub: 10 N
min. force for stroke: 10 N
Kraft bei max. Schrauberaushub: 20 N
force at max. stroke: 20 N

Zubehör auf besondere Bestellung
optional equipment

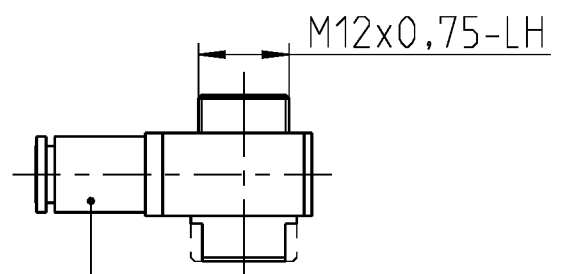

Federhülse kpl.
spring sleeve cpl.

Innensechskant
DIN ISO 1173 - B3
female hex. drive
DIN ISO 1173 - B3

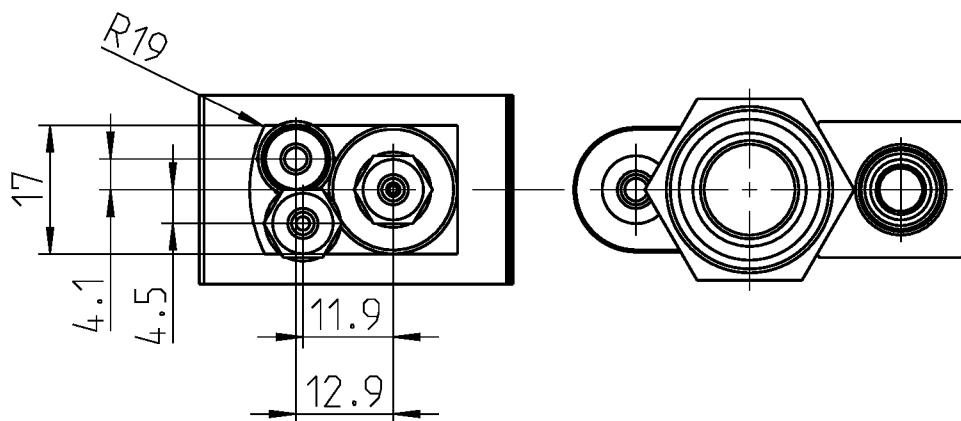
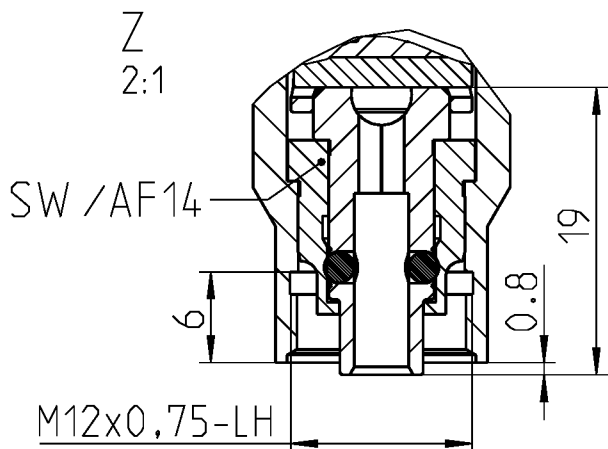

Typ/ type

345-X00-31U/UL

DEPRAG

MAßBLATT

3432861

Änderungsstand

9