

*gilt für/applies for:
311ER42-0300
311ER42-0800

Bohrbild für Schrauberaufnahme
hole pattern for screwdriver adaption

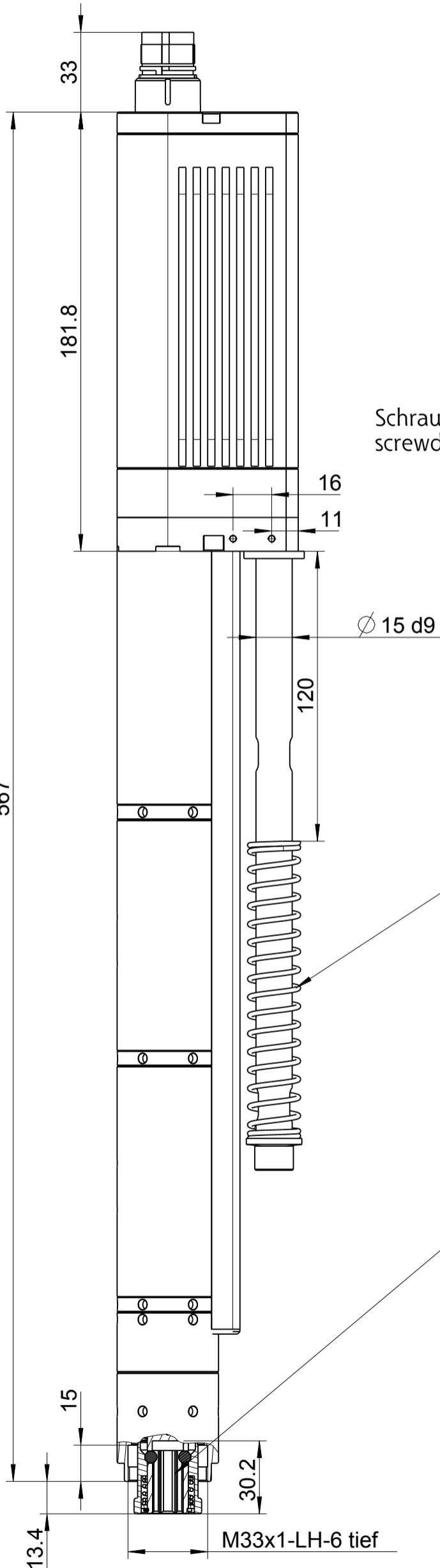
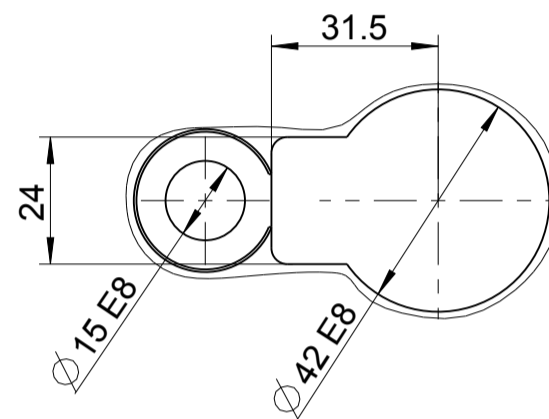
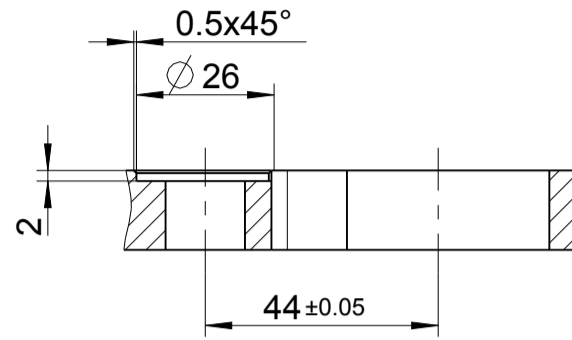

Schrauberaufnahme
screwdriver adaption

max. Schrauberaushub: 45 mm
max. screwdriver stroke: 45 mm
min. Kraft für Schrauberaushub: 34 N
min. force for stroke: 34 N
Kraft bei max. Schrauberaushub: 93 N
force at max. stroke: 93 N
Für alternative Druckfedern siehe: 174470
for optional springs see: 174470

Innensechskant DIN ISO 1173-F11,3
mit Schnellwechselfutter
female hex. drive DIN ISO 1173-F11,3
with quick change chuck

Für optionales Zubehör siehe Druckschrift
D3161, D3320, D3345
for optional equipment see brochure
D3161, D3320, D3345

Typ / type

311ER42*

DEPRAG

MASSBLATT / DIMENSION SHEET

122874

drw	1.0
asm	1.0+