

*gilt für/applies for:
 311ER27-0010
 311ER27-0020
 311ER27-0050
 311ER27-0120

Bohrbild für Schrauberaufnahme
 hole pattern for screwdriver adaption

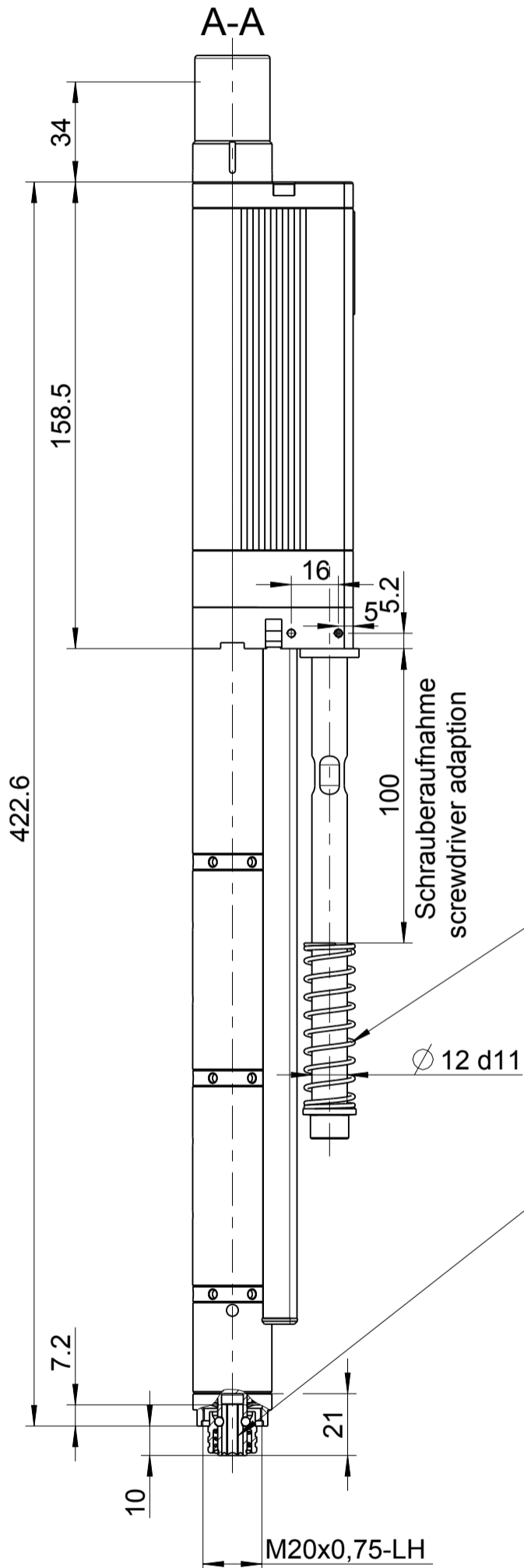
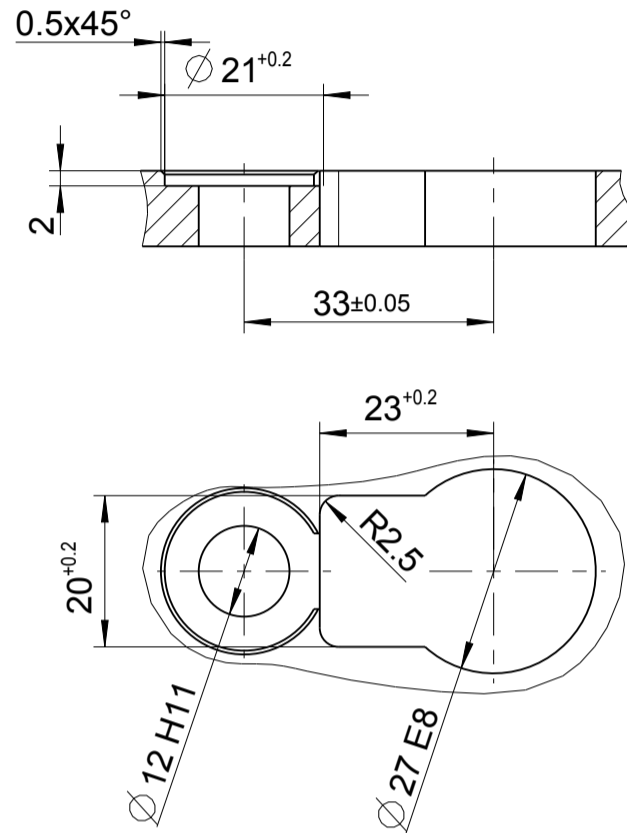

Schrauberaufnahme
 screwdriver adaption

max. Schrauberaushub: 25 mm
 max. screwdriver stroke: 25 mm
 min. Kraft für Schrauberaushub: 6 N
 min. force for stroke: 6 N
 Kraft bei max. Schrauberaushub: 34 N
 force at max. stroke: 34 N
 Für alternative Druckfedern siehe: 174470
 for optional springs see: 174470

Innensechskant DIN ISO 1173-F6,3
 mit Schnellwechselfutter
 female hex. drive DIN ISO 1173-F6,3
 with quick change chuck

Für Zubehör siehe Druckschrift
 D3161, D3320, D3345
 for optional equipment see brochure
 D3161, D3320, D3345

Typ / type

311ER27-*

DEPRAG

MASSBLATT / DIMENSION SHEET

1159631

drw	1.0
asm	1.0